

EBH-RB-220

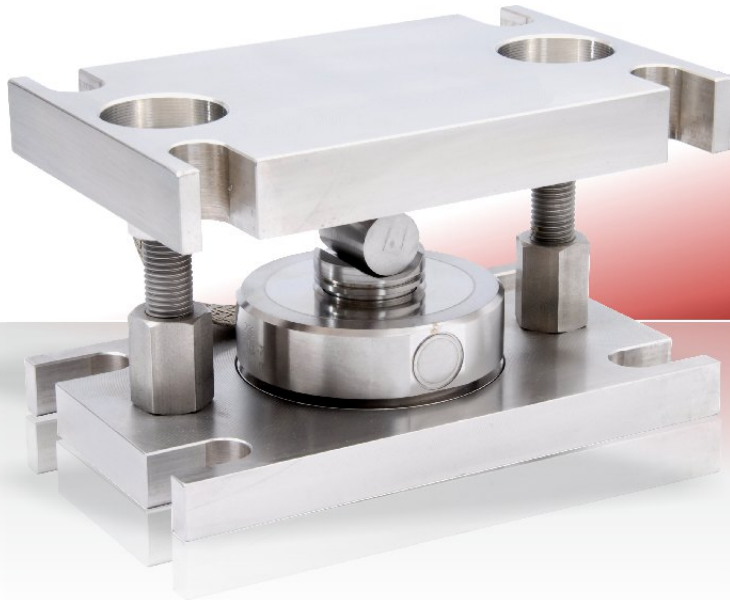

Als komplettes Einbaumodul für eine einfache und problemlose Einbindung der Wägezelle 220 wurde diese **Einbauhilfe EBH-RB-220** entwickelt. Die Bezeichnung "RB" steht dabei für "Roller-Ball", also für ein klassisches Rolle-Pfanne-Gleitlager wie es bei den meisten Brückenkonstruktionen verwendet wird. Eine in zwei Halbschalen integrierte gehärtete Edelstahl-Rolle bildet das Herzstück dieser selbstzentrierenden Einheit und sorgt für eine optimale Krafteinleitung sowie eine größtmögliche Bewegungsfreiheit um temperaturbedingte Ausdehnungen und mechanische Verspannungen kompensieren zu können. Durch die unterschiedlichen Radien entstehen bei Bewegungen hohe Rückstellkräfte in dem Gleitlager, die ähnlich einem "Stehaufmännchen", den Behälter, das Silo- oder die Fahrzeugwaage immer wieder in die Nulllage zurück bringen.

Eine integrierte Abhebesicherung, die gleichzeitig horizontale Auslenkungen begrenzt, wurde zwischen der Grund- und Kopfplatte über Gewindesäulen realisiert. Darüber kann man z. B. auch den Behälter- für den erstmaligen Einbau oder den Austausch einer Wägezelle - anheben und wieder absenken. Außerdem können damit gleichzeitig die Grund- mit der Bodenplatte zentriert und mechanisch fest miteinander verbunden werden. Eine hervorragend nutzbare Eigenschaft beim Aufbau der Waage ohne Wägezelle oder Dummies. Außerdem lässt sich diese mechanische Lösung auch sehr gut als Transportsicherung verwenden, wodurch eine eingebaute Wägezelle zuverlässig gegen Überlastungen beim Transport oder während der Aufbauphase zuverlässig verhindern wird.

- Komplettes Einbaumodul für die Wägezelle 220
- Messbereiche von 5 bis 30 t einfach realisieren
- robuste und industriefeste, Edelstahl-Ausführung
- mechanische Begrenzungen mit Abhebesicherung
- montagefreundliche integrierte Transportsicherung
- Ausgleich von Schrägstellungen von bis zu $\pm 3^\circ$
- integrierter Abhebeschutz, automatische Zentrierung
- Schneller kann man keine Waage bauen



Dosier-Waagen



Wägerahmen

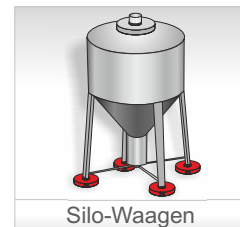

Silo-Waagen



Fahrzeug-Waagen

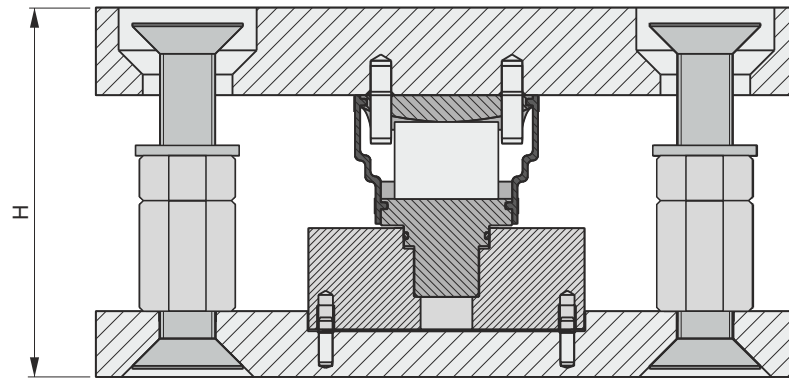

A - A

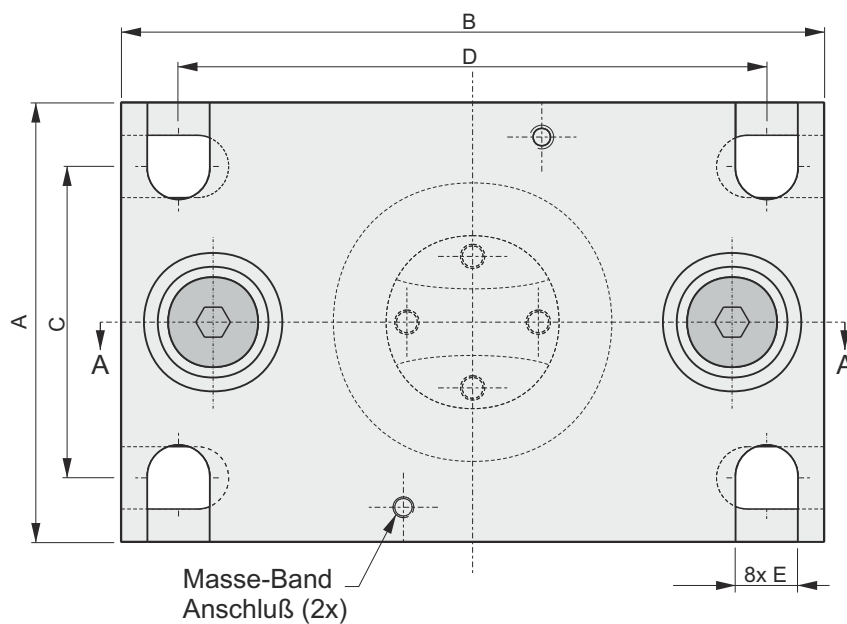

Modell-Nr.	A	B	C	D	E	H
EBH-RB-220- 5t & 10t	127	203	90	170	18	107
EBH-RB-220- 20t & 30t	152	245	115	208	24	148