

Einbauhilfe für Modell 355

EBH-SM-355



- für Messbereiche von 5 kg bis 250 kg
- ideal für schockartige Belastungen und Vibrationen
- selbstzentrierend über Elastomere-Rückstellkräfte
- gleicht horizontale Seitenkräfte und Bewegungen aus
- chemiefestes Neoprene-Elastomerlager
- bewährte, industrietaugliche Ausführung
- für den eichamtlichen Einsatz nach OIML-R60 geprüft



Dosierwaagen



Mehrkopfwaagen



Plattformwaagen



Abfüllwaagen

Technische Daten

Modell EBH-SM-355

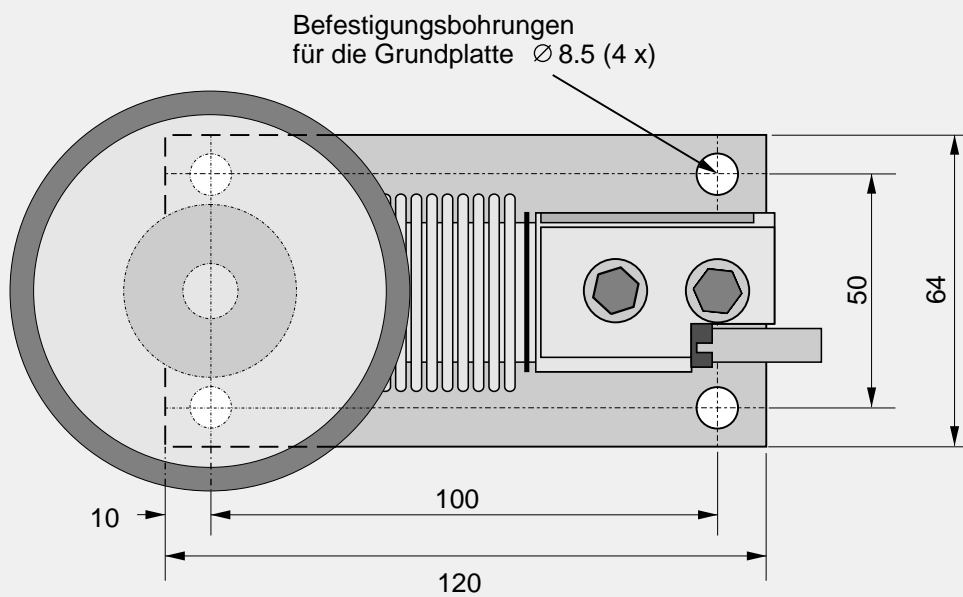
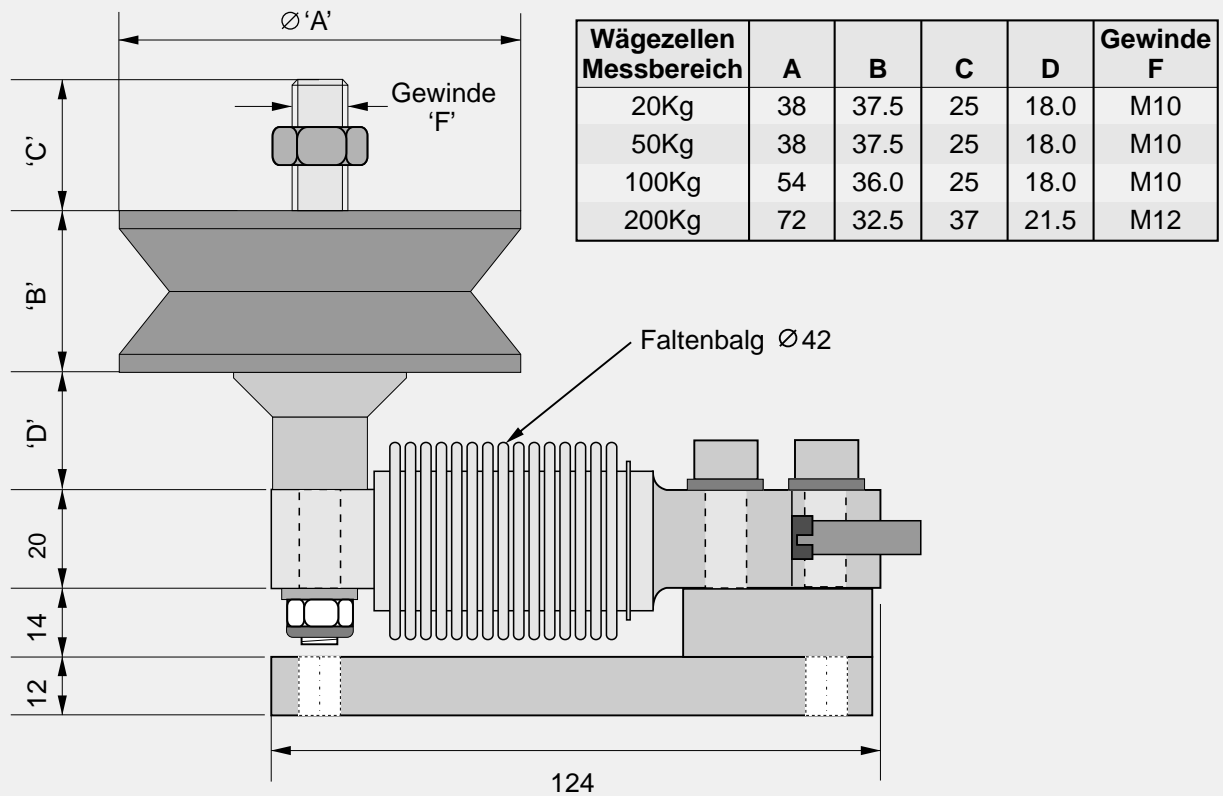

Alle Angaben in mm.
Technische Änderungen vorbehalten

EBH-SM-18012006